

Stoßdämpfer-Werkzeugsatz, 24-teilig

Der Stoßdämpfer-Werkzeugsatz enthält 6 spezielle verlängerte Steckschlüssel, die speziell für die Reparatur und den Austausch von Stoßdämpfern entwickelt wurden



Additional Information

- 24 unerlässliche Werkzeuge für die Reparatur und den Austausch von Stoßdämpfern
- 6x 80 mm lange Steckschlüssel 16 mm, 17 mm, 18 mm, 19 mm, 21 mm, 22 mm und 6x 180 mm lang 16 mm, 17 mm, 18 mm, 19 mm, 21 mm, 22 mm
- 2x Adapter 3/8"-Antrieb 90/190 mm lang
- 6 Bits x 30 mm lang: Sechskant H5, H6, H7, H8, Sechsrund T50, XZN M10 und 4 Steckschlüssel Sechskant H10 und metrisch 5 mm, 6 mm, 8 mm
- Satz aus Chrom-Vanadium-Stahl und Bits aus S2-Stahl

<http://lasertools.co.uk/product/7404>

Video available: <https://youtu.be/vMilOumRwn4>

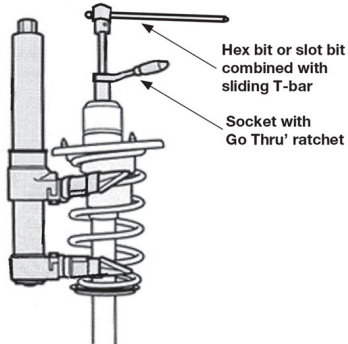

WARNING: ALWAYS USE APPROPRIATE SPRING COMPRESSOR BEFORE REMOVING TOP FIXINGS.

